

**RH28A**  
**Перфоратор**

**ИНСТРУКЦИЯ ПО ЭКСПЛУАТАЦИИ**

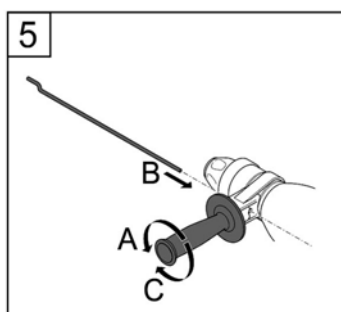
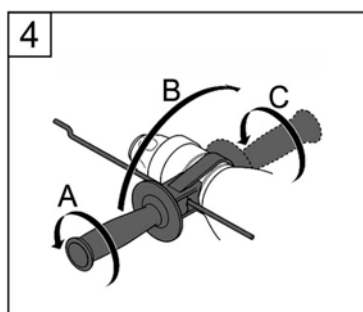
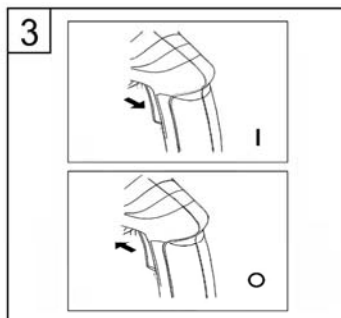
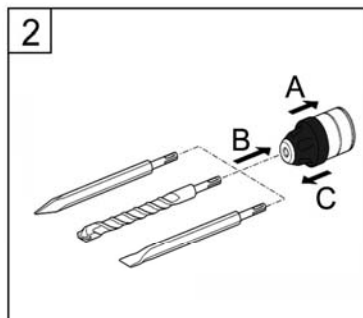
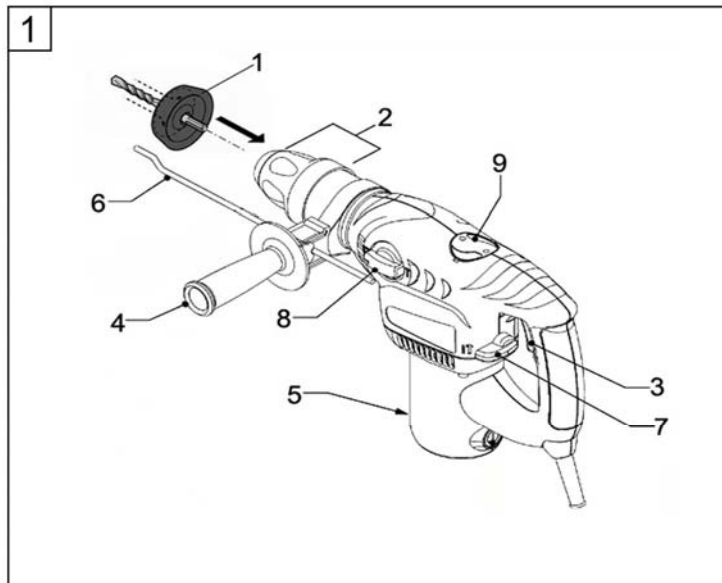

**ВНИМАНИЕ**

Чтобы работа с перфоратором была наиболее безопасной, рекомендуется перед началом эксплуатации внимательно прочитать настоящую инструкцию.

Инструмент предназначен только для применения в бытовом классе, крайне не рекомендуется использовать инструмент для профессиональных и промышленных работ. В случае несоблюдения настоящей рекомендации, инструмент полностью лишается гарантийного обслуживания. Более того, подобная эксплуатация может привести к несчастному случаю.

## **ОПИСАНИЕ**

1. Пылезащитный кожух
2. Втулка
3. Курок запуска
4. Дополнительная рукоятка
5. Корпус
6. Ограничитель глубины сверления
7. Переключатель режимов работы (с ударом/ без удара)
8. Переключатель режимов работы (использовать сверление/ не использовать сверление)
9. Крышка резервуара для смазки

## **РЕКОМЕНДАЦИИ ПО БЕЗОПАСНОМУ ИСПОЛЬЗОВАНИЮ ПЕРФОРАТОРОВ**

На рабочем месте рекомендуется поддерживать чистоту и порядок, в целях предотвращения несчастных случаев.

- Не рекомендуется работать и оставлять инструмент в местах с повышенной влажностью.

В случае, если работать все же приходится в местах с высокой влажностью или в других неблагоприятных условиях (с большим количеством металлической пыли и др.), то для повышения безопасности рекомендуется включать в электрическую цепь разделительные трансформаторы или устройства, оснащенные системой автоматического отключения электроэнергии (Р1).

- Работать инструментом рекомендуется только в хорошо освещенных местах.
- Не следует эксплуатировать перфоратор в сетях с перепадами напряжения, нарушающими ГОСТы.
- Рекомендуется избегать соприкосновений с заземленными предметами (трубопровод, батарея, холодильник и др.) – есть опасность поражения током.
- Не рекомендуется подпускать к месту эксплуатации инструмента детей и других посторонних лиц.
- После работы инструмент следует убрать для хранения в сухое, недоступное для детей место.
- Не рекомендуется сильно «нагружать» перфоратор - это может привести к полной остановке сверла и патрона, а следовательно, к выходу из строя самого инструмента.
- Следует обратить внимание, что перфоратор не предназначен для непрерывной эксплуатации. Рекомендуется периодически проверять температуру корпуса инструмента, в случае если он перегрет, следует выключить перфоратор и оставить на некоторое время. Рекомендуемый режим работы: 15 минут, после чего следует сделать перерыв, пока температура корпуса инструмента не сравняется с температурой воздуха. Перфоратор рекомендуется использовать только по назначению.

Работать с перфоратором следует только в специальной одежде.

Не следует работать в одежде с широкими рукавами, также рекомендуется перед началом эксплуатации снять все ювелирные изделия и другие предметы, в противном случае есть риск попадания изделий на подвижные части инструмента, что может привести к несчастным случаям и к выходу перфоратора из строя.

В случае если работать приходится на улице, рекомендуется предварительно одеть резиновые перчатки и не скользкую обувь.

Длинные волосы перед началом эксплуатации рекомендуется убирать в специальную сетку для волос.

Во время бурения бетона и других материалов рекомендуется надевать защитные очки, кроме того, если в процессе эксплуатации образуется большое количество пыли, настоятельно рекомендуется носить респиратор.

При высоком уровне шума (как правило, более 85 дБ) рекомендуется надевать специальные звукоизолирующие наушники.

Крайне не рекомендуется переносить настоящее изделие за кабель, также не следует дергать его или тянуть - есть вероятность несчастного случая, а также вывода инструмента из строя.

Рекомендуется избегать соприкосновения кабеля электропитания с предметами, имеющими большую температуру, а также с маслами и с заточенными изделиями.

- Работать следует только в удобном и устойчивом положении тела.
- Электроинструмент следует содержать в чистоте (рекомендуется периодически чистить корпус перфоратора от пыли и других видов отходов образующихся в процессе работы).

- Рекомендуется регулярно проверять кабель для подключения перфоратора к электросети на повреждения и в случае неисправности отдать инструмент в ремонтную мастерскую.

- После окончания работ настоятельно рекомендуется отключать электроинструмент от сети. Делать это следует и перед началом технического обслуживания перфоратора (смена принадлежностей, смазка, замена угольных щеток и др.).

- Прежде чем включить перфоратор рекомендуется проверить, достаточно ли надежно зафиксированы все составные элементы (дополнительная рукоятка, бур и др.), а также обеспечивается ли беспрепятственное вращение патрона.

- Перед началом эксплуатации настоятельно рекомендуется убрать все посторонние предметы из рабочей зоны.

- В случаях, когда инструмент не используется, но подключен к электросети, следует держать его под контролем, чтобы предотвратить несанкционированный запуск двигателя. В подобной ситуации, не рекомендуется переносить перфоратор, удерживая палец на кнопке запуска.

- При возникновении необходимости в использовании удлинителя следует подбирать его с учетом условий эксплуатации, например, если работы требуется выполнять на улице, удлинитель должен иметь соответствующий допуск к эксплуатации в подобных условиях.

- Перед началом ввода инструмента в эксплуатацию рекомендуется проверить функционируют ли все его подвижные части.

- Все неисправные детали перфоратора рекомендуется заменять только в специализированных сервисных центрах.

- Для работы с инструментом рекомендуется использовать только те принадлежности и дополнительные насадки, которые перечислены в настоящей инструкции или рекомендованы заводом-изготовителем. Применение других принадлежностей может привести к несчастным случаям и к выходу инструмента из строя.

- В случае неисправности инструмента, следует обратиться в специализированную ремонтную мастерскую или к другим квалифицированным в этой области специалистам.

- Перфоратор отвечает специальным требованиям по технике безопасности.

- Перед началом работ с инструментом следует проверить, надежно ли зафиксирован бур в патроне.

- Прежде чем начинать работать с перфоратором рекомендуется проверить соответствует ли напряжение используемой сети параметрам, указанным в настоящей инструкции.

- В перфораторе использована двойная внутренняя изоляция, что существенно снижает опасность получения травм от удара электрическим током.
- Включение и выключение инструмента настоятельно рекомендуется проводить на «холостом ходу». Выключение инструмента «под нагрузкой» значительно сокращает срок его службы.
- При бурении стен и потолков настоятельно рекомендуется перед началом работ проверить, не проходит ли в местах сверления скрытая электропроводка.

### **Монтаж дополнительной рукоятки**

Для того чтобы разжать кольцо фиксации дополнительной рукоятки необходимо вращать ручку против часовой стрелки, удерживая при этом верхнюю часть. После этого рукоятку устанавливают на перфоратор и фиксируют, вращая ее по часовой стрелке рис. (4 и 5).

### **Переключение режимов**

Перфоратор имеет три режима работы (сверление с ударом, чистое долбление и безударное сверление). Режимы выбирают специальными переключателями (7 и 8) на корпусе инструмента.

### **Замена буров.**

Прежде, чем приступать к замене бура необходимо отсоединить кабель электропитания от розетки.

При смене буров следует быть осторожным, иначе есть вероятность повредить пылезащитный чехол.

Патрон SDS-Plus автоматически фиксирует бур при установке. Тем не менее при установке бур следует медленно поворачивать в патроне, до тех пор, пока он не зафиксируется рис. (2). Стоит обратить внимание, что при работе инструмента без нагрузки бур немного люфтит, однако это не отражается на точности бурения, поскольку при возникновении малейшей нагрузки бур автоматически центрируется.

Для снятия бура необходимо немного оттянуть назад втулку (2).

Чтобы работа с перфоратором была наиболее эффективной, рекомендуется периодически проверять заточку буров и затачивать их в случае необходимости.

### **Замена пылезащитного чехла**

Поврежденный чехол настоятельно рекомендуется заменять в случае повреждения, поскольку попадание пыли в патрон может привести к выходу инструмента из строя.

Для замены чехла необходимо отвести назад втулку (2) и снять чехол, после чего следует установить новый.

## **ОБСЛУЖИВАНИЕ**

Перфоратор не нуждается в специальном обслуживании, однако корпус инструмента, патрон и рабочее место необходимо содержать в чистоте.

Протирать инструмент следует слегка влажной, но не мокрой тряпкой.

Настоятельно не рекомендуется использовать для этого сильные моющие средства (бензин, растворители и т.п.), поскольку они могут повредить корпус электроинструмента.

В качестве дополнительного моющего средства можно использовать слабый мыльный раствор.

Рекомендуется избегать попадания жидкости внутрь инструмента.

После чистки инструмент следует протереть сухой тряпкой.

## **ТЕХНИЧЕСКИЕ ХАРАКТЕРИСТИКИ**

<b>Напряжение сети, В</b>	<b>230</b>
<b>Частота сети, Гц</b>	<b>50</b>
<b>Потребляемая мощность, Вт</b>	<b>1100</b>
<b>Частота вращения вала, об/мин</b>	<b>800</b>
<b>Частота ударов, удар/мин</b>	<b>3000</b>
<b>Патрон</b>	<b>SDS-Plus</b>
<b>Диаметр сверления в бетоне (макс.), мм</b>	<b>28</b>

## **ГАРАНТИЯ**

Сроки и условия гарантии указаны в прилагаемых гарантийных документах.

## **УТИЛИЗАЦИЯ**

При возникновении необходимости утилизации перфоратора рекомендуется соблюдать принятые нормы. Не следует выбрасывать электроинструмент в обычный мусорный бак или мусоропровод.

Срок эксплуатации изделия – 5 лет.

## **Декларация о соответствии единым нормам ЕС**

Перфоратор марки RH28A соответствует нормам: 89/392/ЕЕС, 89/336/ЕЕС, ЕМ55014, 73/23/ЕЕС, ЕМ50144, HD400, ЕМ61000, а также нормам СЕ по технике безопасности.